

LIBRA

CLBxx series

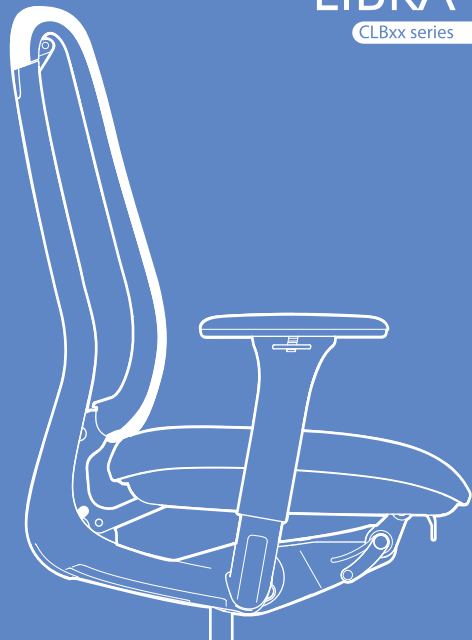

patra

1 의자 높이 조절

의자를 높이려 할 때는 상체를 일으켜 의자에 무게를 가지지 않은 상태에서 오른쪽 하부의 레버를 위로 올려 적당한 높이에서 놓습니다.

의자를 낮출 때에는 좌판의 중심에 앉아 무게를 가한 상태에서 오른쪽 하부의 레버를 위로 올려 적당한 높이에서 놓습니다.

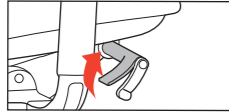

2 잠금 / 해제 장치

손잡이를 아래쪽으로 내리면 잠금상태가 되어 의자의 움직임이 없으며, 움직이게 하려면 손잡이를 윗쪽으로 들고 등판에 반동을 주면 자동으로 풀리게 됩니다.

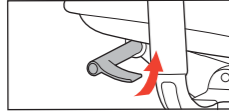

3 틸팅 강도 조절

손잡이를 바깥으로 뽑아 시계방향으로 돌리면 틸팅 강도가 강해지고, 반시계방향으로 돌리면 틸팅 강도가 약해집니다.

조절 후에는 손잡이를 다시 안쪽으로 밀어 넣어 주십시오.

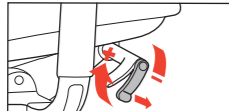

FRONT

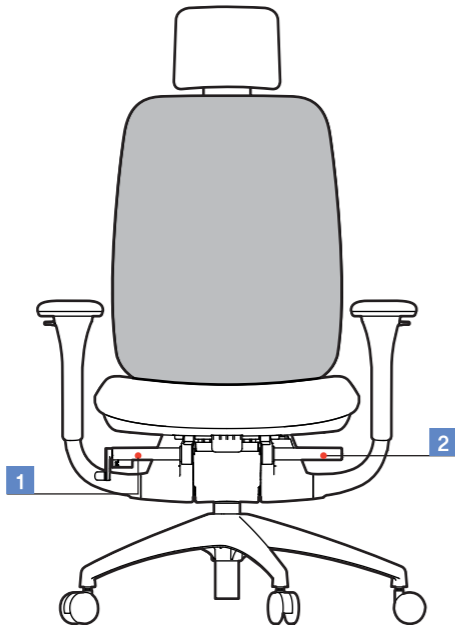

SIDE

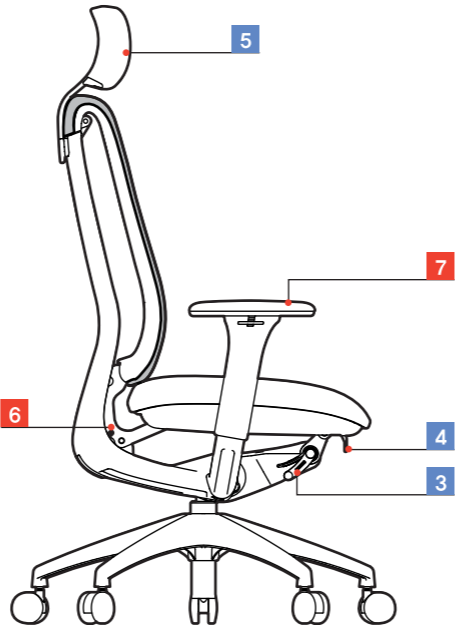

4 좌판 전후 조절

좌판 앞쪽 중앙에 있는 버튼을 누른 상태로 좌판을 앞으로 잡아당기면 좌판의 깊이를 조절할 수 있습니다. (좌판을 전후로 조절할 경우 반드시 일어난 상태로 조작해야 합니다.)

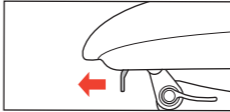

5 머리받침 조절

헤드레스트를 양손으로 잡고 위아래로 움직여 원하는 위치로 조절하면 됩니다.



3. 자동 모드

조절 버튼을 바깥쪽으로 당겨놓습니다. 별도의 조작없이 등판과 좌판이 사용자의 자중에 의해 적절한 위치로 자동 조절되어 최적의 편안함을 제공합니다.

6 자동 포워드 조절 (3타입)

1. 노멀 모드

좌판 뒷쪽이 내려가 있는 상태에서 조절 버튼이 안쪽으로 들어가 있습니다. 좌판이 앞으로 기울어지는 것을 생소하게 느끼는 사용자를 위한 일반적인 사무용의자 상태를 제공합니다.

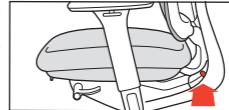

2. 포워드 틸팅 모드

몸을 앞으로 기울여 좌판 뒷쪽이 들려있는 상태에서 조절 버튼을 안쪽으로 밀어 넣습니다. 좌판은 항상 앞으로 기울어져 있어서 구부정한 자세를 하지 않고 편안한 자세로 장시간 업무를 볼 수 있습니다.

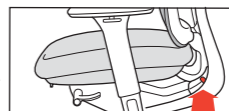

3. 자동 모드

조절 버튼을 바깥쪽으로 당겨 놓습니다. 별도의 조작없이 등판과 좌판이 사용자의 자중에 의해 적절한 위치로 자동 조절되어 최적의 편안함을 제공합니다.

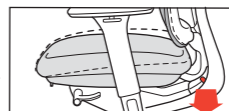

7 팔걸이 조절

1. 높이 조절

팔걸이 좌우 바깥쪽에 있는 레버를 잡고 위, 아래로 움직이면 팔걸이 높이가 조절 됩니다.



2. 전후 조절

팔걸이 패드를 잡고 움직이면 전후로 조절이 가능합니다.

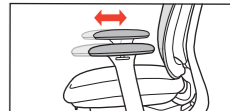

3. 폭 조절

팔걸이 패드를 잡고 180도 회전을 시키면 팔걸이 폭 조절이 가능합니다.



4. 306° 회전

팔걸이 패드가 360도 회전을 하기 때문에 사용자가 원하는 다양한 패드 위치로 설정할 수 있습니다.

