

# OKNO

SOKNxx series



zium

## 1 헤드레스트 조절

■ 헤드레스트 사양만 해당

헤드레스트를 양손으로 잡고 원하는 높이에 맞추면 됩니다.

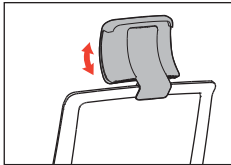

## 2 팔걸이 각도, 높낮이 조절

■ 팔걸이 조절형 사양만 해당

팔걸이 각도 조절

팔걸이 각도 조절은 암패드를 잡고 상하, 좌우 방향으로 조작하면 됩니다.

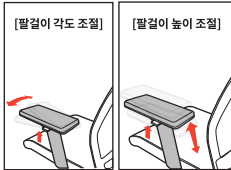

팔걸이 높이 조절

팔걸이 높이 조절은 좌우 암패드 바깥쪽 하단에 위치한 레버를 위쪽으로 누른 상태로 원하는 높이로 맞추면 됩니다.

## 3 좌판 깊이 조절

■ 좌판 깊이 조절 사양만 해당

좌판 좌측에 있는 손잡이를 당긴 상태로 좌판을 앞으로 잡아당기면 좌판의 깊이를 조절할 수 있습니다. (좌판을 전후로 조절할 경우 반드시 일어난 상태로 조작해야 합니다.)

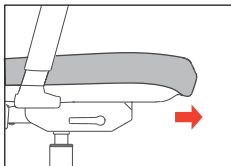

## SIDE

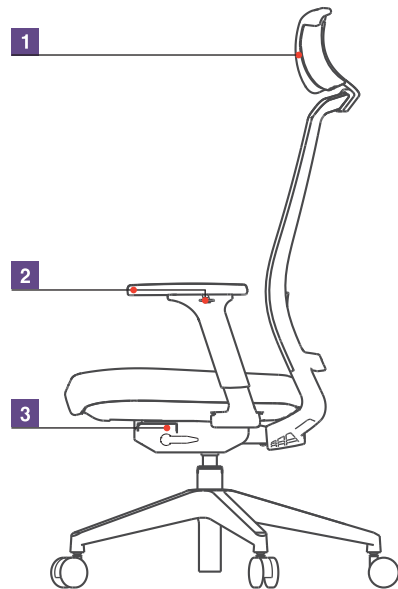

## FRONT

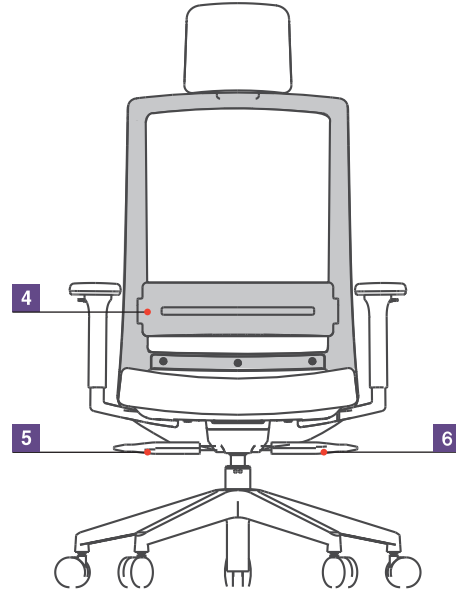

## 4 림버 높이 조절

■ 림버 조절 사양만 해당

팔걸이 각도 조절은 암패드를 잡고 상하, 좌우 방향으로 조작하면 됩니다.

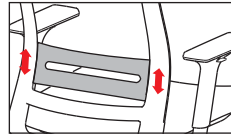

## 5 의자 높이 조절

의자를 높이려 할 때는 상체를 일으켜 의자에 무게를 가하지 않은 상태에서 오른쪽 하부의 레버를 위로 올려 적당한 높이에서 놓습니다.

의자를 낮출 때에는 좌판의 중심에 앉아 무게를 가한 상태에서 오른쪽 하부의 레버를 위로 올려 적당한 높이에서 놓습니다.

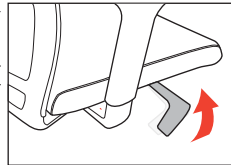

## 6 틸팅 스텝락 / 4단

좌측 손잡이를 아래로 젖히면 틸트(젖힘 상태)가 고정됩니다. 손잡이를 위로 올리면 틸팅력이 해제됩니다. 등판을 젖혀 고정시켜두면 계속 힘을 가하지 않고 일정한 각을 유지하여 사용할 수 있습니다.

